

5M



JOHN DEERE

NOTHING RUNS LIKE A DEERE

KĀ RADĪTS SAIMNIEKOŠANAI





Iepazīstieties ar 5M, savu ultimate lauksaimniecības pavadoni visam, ko darāt. Kompakts un viegls, tomēr jaudīgs, tas ir izcili manevrētspējīgs un sniedz jūsu saimniecībai augstākās klases iekrāvēja iespējas. Tā panorāmas kabīne nodrošina izcilu skatu, bet pārslēgšana ar pirkstu galiem nodrošina vienmērīgu braukšanu pa ceļu. Uz lauka Powr8™ transmisija ar 8 PowerShift pārnesumiem nodrošina vienmērīgu jaudas padevi, un AutoTrac™ garantē, ka nebūs pārklāšanās, lai jūs efektīvi virzītos uz sasniegumiem.

SATURS

Pārskats.....	4
Ērta kabīne	6
Dzinēji	8
Transmisijas	10
Priekšējie iekrāvēji	12
Viedās lauksaimniecības risinājumi	14
Hidraulika, uzkares un jūgvārpsta.....	16
Apkope	18
Tehniskie dati.....	20

PAVEIKTS ĀTRĀK, PAVEIKTS LABI.

PĀRSKATS

Turpinot 5M sērijas nemitīgu attīstību, mēs joprojām koncentrējamies uz tās bezkompromisa daudzpusību. Ar precizitāti un efektivitāti šie kompaktie un viegie frontālie iekrāvēja agregāti ir gatavi jebkuram izaicinājumam vissarežģītākajā apvidū un ar smagākajām kravām.

1 | PĀRSLĒGŠANĀS SLODZES APSTĀKĻOS

Mūsu papildaprīkojumā pieejamā Powr8™ transmisija nodrošina astoņus jaudas pārslēgšanas pārnēsumus. Visas mūsu transmisijas, tostarp PowerQuad™ Plus vai PowrReverser™, ir aprīkotas ar rokas sajūga atvienošanas funkciju, kā arī ar papildaprīkojumu lēngaitai.

3 | KOMPAKTS UN VIEGLS

Ar 4,4 t bāzes mašīnas svaru un mazu pagrieziena rādiusu, kas ir tikai 4 metri, 5M ir tik veikls, cik vien šīs klases traktori var būt.

5 | KOPĒJAIS RAŽĪGUMS

Lai nodrošinātu lielāku ražīgumu ar lielākiem agregātiem, 5M uzrāda lieliskus rādītājus: līdz 5,7 t celbspēju šarnīru galos, lietderīgā slodze līdz 3,8 t.

2 | IEBŪVĒTS AUTOTRAC™

Palieliniet savu efektivitāti un komfortu, ļaujot mūsu GPS automatizētajai brīvroku vadības sistēmai, atrast optimālo ceļu, kamēr jūs koncentrējaties uz citiem svarīgiem uzdevumiem.

4 | LIELA JAUDA

4,5 l John Deere PowerTech™ Plus dzinējs ar 134 ZS maksimālo jaudu un 541 Nm griezes momentu nodrošina izcilu jaudas blīvumu vieglajam 5M.

6 | SPĒCĪGA HIDRAULIKA

Veiciet vairākus uzdevumus ar vienu piegājienu, pateicoties mūsu atvērtā centra hidrauliskajai sistēmai ar lielu eļļas plūsmu līdz 73 l/min.

7 | GATAVS DARBAM AR IEKRĀVĒJU

Pēc izvēles var sagatavot 5M mūsu 543M/R sērijas vai 603M/R sērijas iekrāvējiem, lai jūs varētu ātri un efektīvi veikt daudzus papildu darbus.





5M kabīne ar plašu telpu un komfortu, izcilu ergonomiku un fantastisku panorāmas skatu pārspēj savu klasi. Atvērtās kabīnes variants* nodrošina līdzvērtīgu komfortu un ergonomisku izcilību.

8 | STRĀDĀJIET ĒRTI

Šeit ir daudz kas patīkams: apsildāms sēdekļis ar pneimatisku amortizāciju, gaisa kondicionieris, vairāki glabāšanas nodalījumi. Pieejama arī kā atvērta kabīne.

9 | LABA PĀRREDZAMĪBA

Izbaudiet perfektu panorāmas jūmta redzamību, strādājot ar frontālo iekrāvēju, un turpiniet darbu sliktas redzamības apstākļos, pateicoties jaudīgajiem LED priekšējiem lukturiem un darba lukturiem, kas ir daļa no pilnas LED apgaismojuma pakotnes.

10 | IEKĻAUTS DARBSPĒJAS LAIKS

Izmantojot sistēmu Expert Alerts, jūsu John Deere izplatītājs var noteikt iespējamās mašīnas problēmas un novērst tās, pirms radušās problēmas. Esiet sveicināti Connected Support™!

*nav pieejama 5075M un 5130M

IZBAUDIET BRAUCIENU!

ĒRTA KABĪNE

Iekāpjot ērti pieejamajā 5M kabīnē, jūs to sajūtat uzreiz: kabīnē ir daudz vietas, lai justos ērti, un tajā ir pārsteidzoši kluss. Visas vadības ierīces un instrumenti ir ergonomiski izvietoti intuitīvai un vieglai traktora lietošanai. Izbaudiet savu darba dienu!



LABA PĀRREDZAMĪBA IZSAKA VISU

Pārkonfigurējams paneļa displejs: 3 LCD displeji, viens no tiem pielāgojams. Pārvaldiet displeja un traktora funkcijas, vadības līnijas, regulēšanu kustībā, lauka malu un daudz ko citu, izmantojot konsoles pogas (tikai PowerQuad™, Power8™).

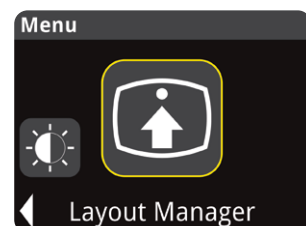
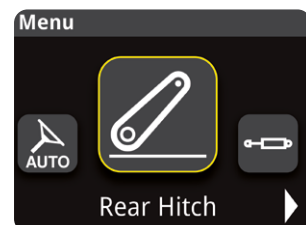
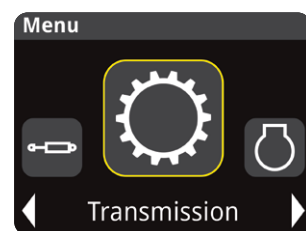
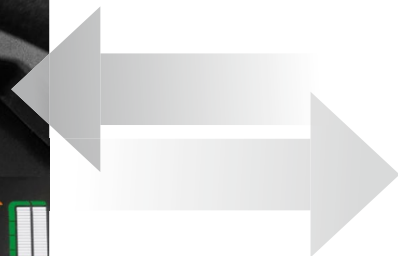



1 | AUTOTRAC AKTIVIZĒŠANA

Ērti aktivizējiet AutoTrac, kamēr jūsu rokas atrodas uz elektroniskās uzkares vadības.

2 | REDZAMĪBA UZ PRIEKŠU

Izbaudiet netraucētu skatu uz priekšu, izmantojot slīpo pārsegu un izpūtēju stūra statnī.

3 | PĀRSLĒGŠANAS VIEGLUMS

Vienmērīga pārnesumu pārslēgšana ar vienu roku – sajūga atslēgšanas funkcija.

4 | IEKRĀVĒJA KURSORSVIRA

Izbaudiet ergonomisku, precīzu iekrāvēja vadību ar reversa pogām, kas ērti izvietotas uz kursorsviras.

5 | E-ROKAS DROSELE

Ārkārtīgi precīza dzinēja apgriezumu pielāgošana, lai ātri un rūpīgi iegūtu un pārvaldītu vajadzīgo ātrumu.

6 | ERGONOMISKS POWERSHIFT™

Izbaudiet ergonomiski izvietotus PowerShift vadības slēdžus ar pirkstu galiem labajā konsoles pusē.

KĀ RADĪTS JŪSU SAIMNIECĪBAI

DZINĒJI

Lauksaimniecības dzinēju veiktspējas prasības ir unikālas. Kompromisiem nav vietas. Tāpēc mēs uzbūvējām savus dzinējus – pilnībā optimizētus izmantošanai lauksaimniecībā.

Kad nopietni muskuļi apvienojas ar optimālu degvielas ekonomiju, zemu izplūdes gāzu katalizācijas karbamīda (DEF) patēriņu un pēcapstrādes sistēmu, kas neprasa apkopi, jūs zināt, ka jūsu traktora dzinēju ir būvējuši cilvēki, kas saprot, kāda veiktspēja ir nepieciešama jums un jūsu saimniecībai. Katrs 5M dzinējs ir tā pierādījums.

5M MODEĻI (MAKS. JAUDA 97/68/EK)

5130M	135 ZS (99,9 kW)	4 cil.
5120M	125 ZS (92,1 kW)	4 cil.
5105M	110 ZS (81 kW)	4 cil.
5095M	100 ZS (73,7 kW)	4 cil.
5075M	75 ZS (55 kW)	3 cil.

Zāles pļaušana? Sniega tīrīšana?
Zemes apstrādes aprīkojuma vilkšana?
Un daudz kas vairāk? 5M ir gatavs jūsu
dienai – ar pieciem jaudas variantiem.

TĪRS UN JAUDĪGS

Mūsu PowerTech™ dīzeļdzinēji ar turbokompresoru atbilst stingrajām V posma emisijas prasībām. Izbaudiet atsaucīgu jaudu un griezes momenta rezerves, lai vilktu lielas kravas un tiktu galā ar jebkuriem lauka apstākļiem.

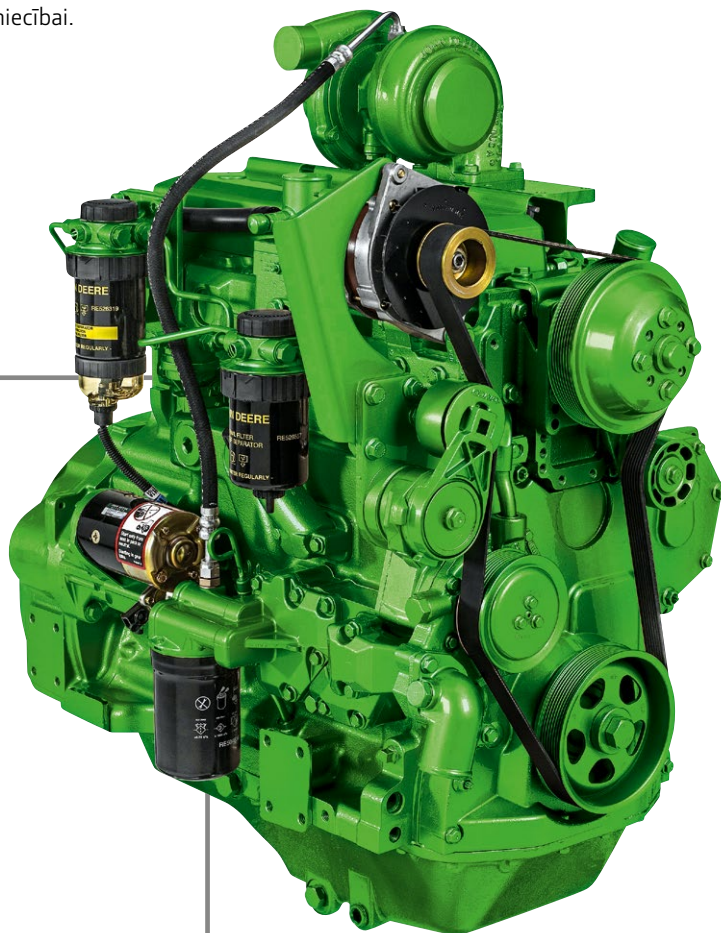



5130M

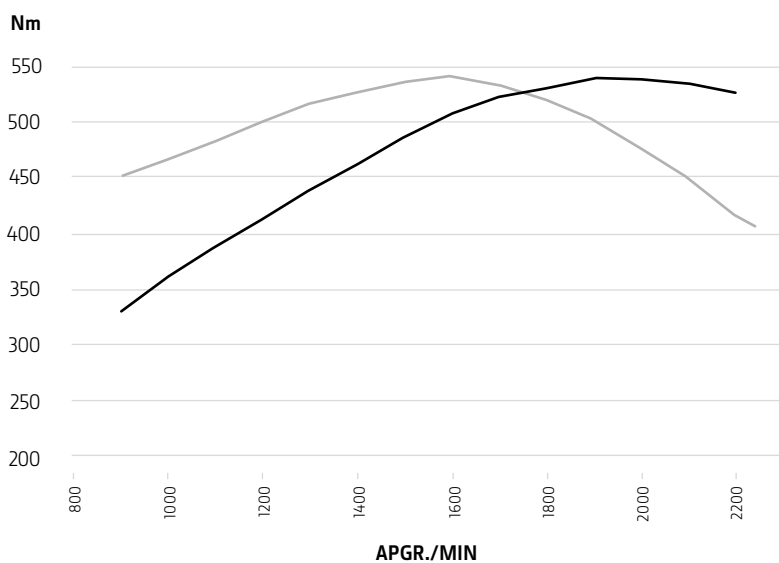

ZS

PAPILDU JAUDA

5M četrcilindru modeļi nodrošina par 4% lielāku jaudas pieaugumu labākai elastībai, reakcijai un plašākam jaudas diapazonam.

■ Griezes moments (Nm)
 ■ Jauda (ZS)

VEIKTSPĒJAS UZLABOJUMI

TRANSMISIJAS

Papildu mūsu PowrReverser™ un PowrReverser™ HiLo 5M klāstā tagad ir arī PowrQuad™ Plus un Powr8™ transmisija ar četriem un astoņiem PowerShift – unikāli šajā traktoru klasē. Viegli pārslēdziet virzienus bez manuālas sajūga izspiešanas vai bremzēšanas, kā arī pārslēdziet pārnesumus kustībā un ar slodzi, izmantojot pilnībā sinhronizētus diapazonus un pārnesumus.

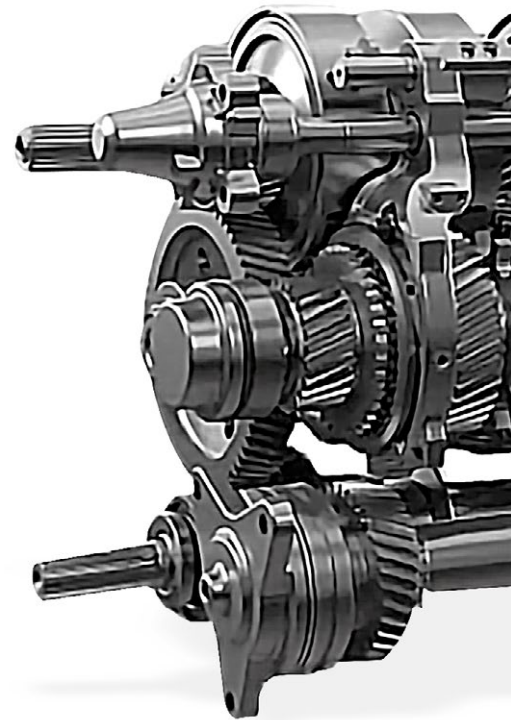

LIELISKA ATBILSTĪBA: 5M UN POWR8™

Lai papildinātu 5M jaudu un griezes momentu, mēs piedāvājam mūsu Powr8™ transmisiju ar 32F/16R apgriezieniem, ātruma pārslēgšanu diapazonā un degvielas ekonomiju transportējot līdz 40 km/h ar samazinātu dzinēja apgriezienu skaitu.

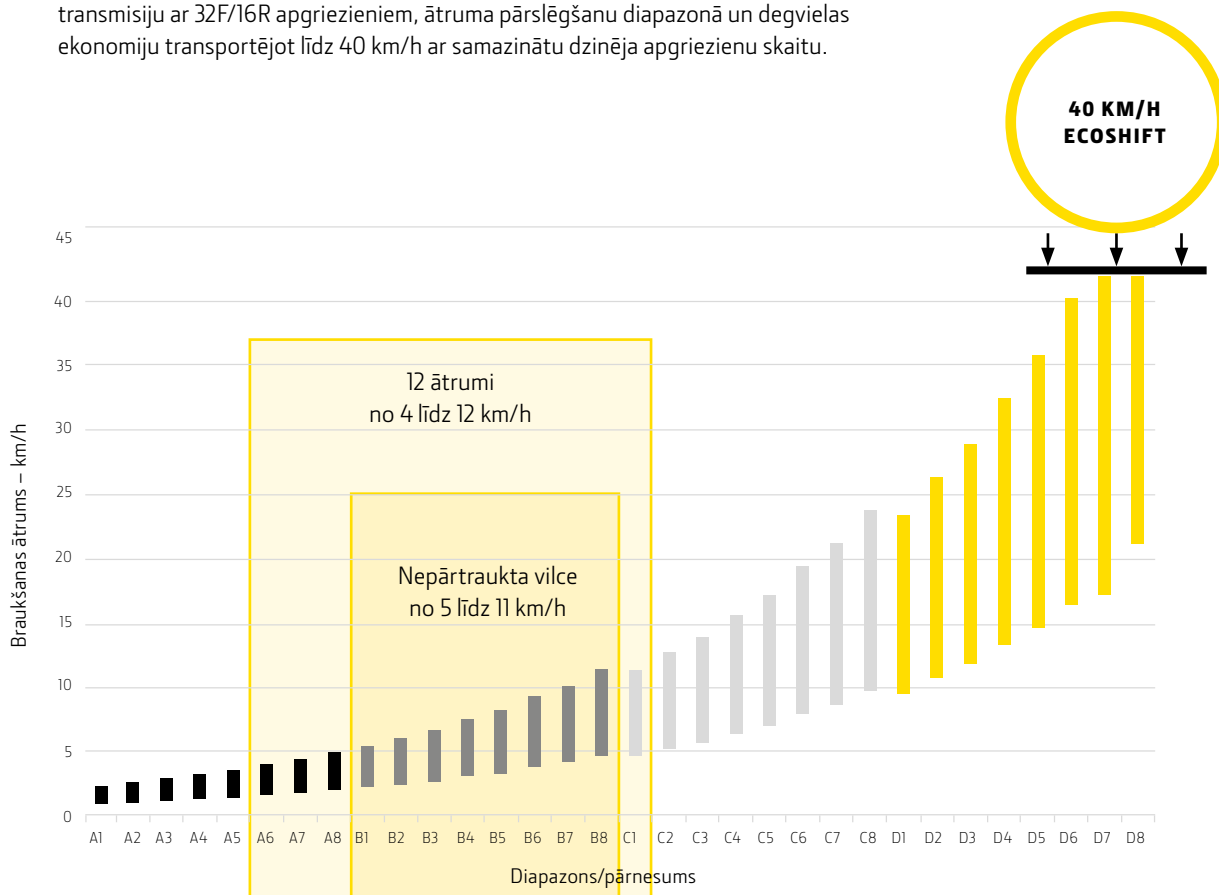

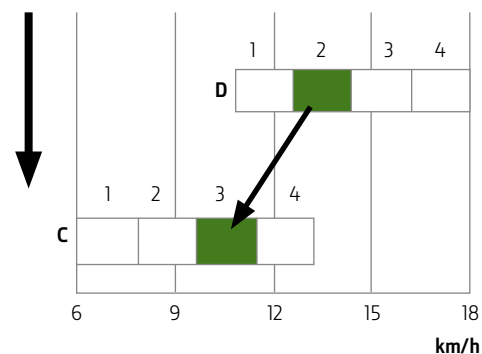
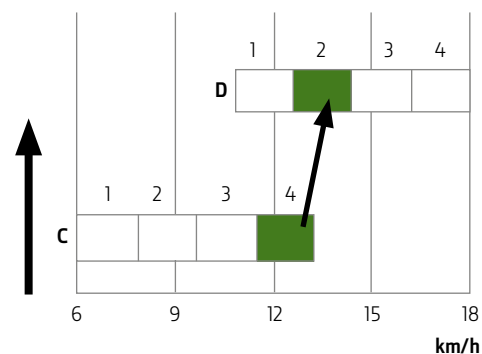
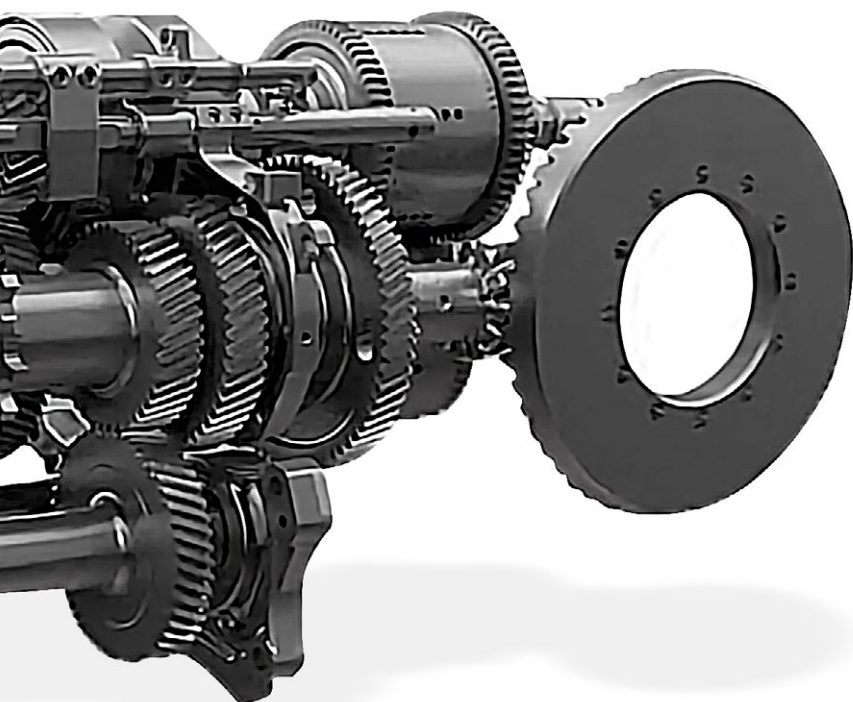

Speedmatch nodrošina, ka, pārslēdzot diapazonu ar Powr8™ vai PowerQuad™, transmisija vienmēr izvēlas labāko pārnēsumu, kas atbilst traktora kustības ātrumam.



POWR8™

Mūsu Powr8™ transmisija ar astoņiem jaudas pārslēgšanas pārnēsumiem nodrošina nepārtrauktu vilces jaudu. Jūsu 32F/16R ātrumiem ir viena pārslēgšanas svira, kas ļauj pārslēgt pārslēgšanas pogu uz augšu/uz leju, kā arī pārslēgt diapazonu bez kājas sajūga lietošanas.

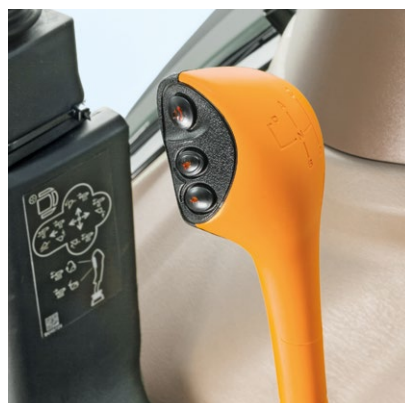

POWRQUAD™ PLUS

Ideāli piemērots ķīpu veidošanai, iekrāvēja darbiem, zemes apstrādei, un biežai transportēšanai, PowrQuad™ Plus viena diapazona pārslēgšanas svira ir viss, kas nepieciešams, lai paveiktu darbu ar 16 ātrumiem uz priekšu un 16 atpakaļgaitas ātrumiem (16F/16R). Izbaidiet vienkāršu pārslēgšanu uz augšu un uz leju un pārslēdziet diapazonus bez kājas sajūga lietošanas.



POWRREVERSER™

Biežas virziena maiņas, piemēram, darbs ar iekrāvēju? Jums patiks praktiskais PowrReverser™. Un vienkāršākiem uzdevumiem, kas neprasa biežu pārslēgšanu, PowrReverser™ transmisijas divu sviru pārslēgšanas stratēģija darbojas lieliski!

VIENKĀRŠI PĀRVIETOJĒT

PRIEKŠĒJIE IEKRĀVĒJI

John Deere priekšējie iekrāvēji ir ideāls papildinājums jūsu 5M traktoram. Šie izturīgie iekrāvēji ir izgatavoti no tādiem pašiem materiāliem kā mūsu 5M tipa iekrāvēji, lai bez piepūles pārvarētu straujus pagriezienus un smagas kravas, kas paredzētas izsalkušajām govīm. Pateicoties zemajam pārsegam un mūsu racionalizētajai strēles konstrukcijai, jūs vienmēr labi redzēsiet apkārtni. Atrodiet savām vajadzībām piemērotu iekrāvēju tieši šeit.



M SĒRIJAS IEKRĀVĒJI

Daudzpusīgais un pieejamais M sērijas iekrāvējs ir ideāli piemērots visiem standarta frontālo iekrāvēju uzdevumiem, piemēram, ķīpu savākšanai, liellopu barošanai un palešu pārvietošanai.



R SĒRIJAS IEKRĀVĒJI

Ja jums nepieciešama papildu celtspēja, jāveic lielas slodzes darbības, piemēram, mežsaimniecības un zemes darbi, vai ja jūs vēlaties vēl labāku redzamību, uzlabotu komfortu un veiktspēju, mūsu R sērijas iekrāvējs būs visnoderīgākais.



TRAKTORA/IEKRĀVĒJA SAVIETOJAMĪBA

5M traktoriem ir pieejami divi M un R iekrāvēju modeļi.

	543M	603M	543R	543R	603R	603R
	MSL	MSL	NSL	MSL	NSL	MSL
Celbspēja pilnā augstumā / mērīta pie 800 mm pirms ass, kg	1451 (3199)	1633 (3600)	1335 (2943)	1712 (3774)	1489 (3238)	1808 (3986)



AR VIENU KLIKŠĶI

Frontālā iekrāvēja uzlikšana ir maksimāli ātra, droša un ērta – to nodrošina iebūvētās automātiskās masta fiksācijas paškorģējošā peldošā sistēma. Atdalīšana ir tikpat vienkārša.

KURSORSVIRA AR PĀRNESUMA PĀRSLĒGŠANAS POGĀM

Visērtākais veids, kā darbināt priekšējo iekrāvēju: vienkārši mainiet PowerShift™ pārnesumus tieši uz kursorsviras.

APSKATĪT VISU

Mūsu iekrāvēju dizains ir optimizēts izcilai redzamībai, kad jūs pievienojat agregātus, un, protams, iekrāvēja darbības laikā.

IZMANTOJAMA JEBKURĀ VIETĀ

Ar 5M 4 metru pagriezienu rādiusu bez piepūles pārvarēsiet visšaurākās vietas.

VALDI PĀR NĀKOTNI

VIDĒS LAUKSAIMNIECĪBAS RISINĀJUMI

Nodrošiniet sava uzņēmuma nākotni un iegādājieties traktoru, kas saglabās savu vērtību gadiem ilgi. 5M ļauj piekļūt jaunākajām precīzās lauksaimniecības tehnoloģijām, piemēram, AutoTrac™, un ir aprīkots ar ISOBUS dokumentācijas prasmēm, kas ietaupa laiku.

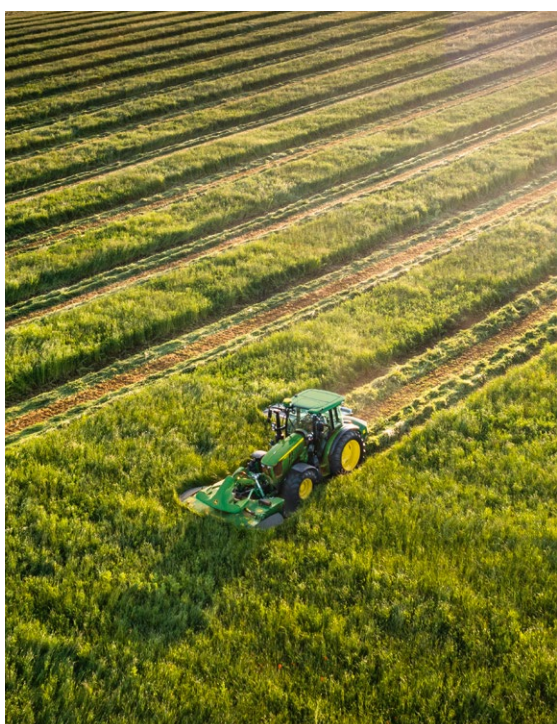

PRECIZITĀTE ATMAKSĀJAS

Ievērojami produktivitātes ieguvumi ir jums pieejami ar integrēto AutoTrac™ stūrēšanas sistēmu. Sagatavojieties samazinātām ekspluatācijas izmaksām, uzlabotai darba efektivitātei un lielākam operatora komfortam par ļoti pievilcīgu cenu. Panelī ērti novietotais iebūvētais AutoTrac™ ir aprīkots ar mūsu pārbaudīto StarFire™ uztvērēju, ietverot mūsu SF1 diferenciālās korekcijas signālu ar 15 cm precizitāti, un ir ideāli piemērots, lai pilnīgi precīzi navigētu pa taisnām trasēm. Sistēmā var saglabāt līdz 10 A-B līnijām.



Integrētais AutoTrac™ ir savienots ar iebūvēto displeju



MĒRKĒJIET AUGSTĀK: PILNĪGS AUTOTRAC™

Meklējat jauninājumu? Apsveriet pilnīgo AutoTrac™. Šī visaptverošā opcija piedāvā pilnu John Deere mūsdienīgo vadības risinājumu spektru. Papildus funkcijām, ko nodrošina integrētā opcija, pilnīgais AutoTrac™ ietver papildu G5™ displeju un nodrošina līkņveida un apļveida trajektorijas, ļaujot pārvaldīt vadības līnijas, izmantojot John Deere Operations Center™, un ietver vēl daudzas citas inovatīvas funkcijas, lai racionalizētu jūsu darbību.*

DARBSPĒJAS LAIKS UZ BORTA

Agrāk tikai lielākos traktoros izmantotā 5M Expert Alerts tehnoloģija ļauj John Deere izplatītājam identificēt un novērst iespējamās tehniskās problēmas, pirms tās rada problēmas.

DARBSPĒJAS LAIKA FORMULA

John Deere Connected Support™ apvieno mašīnu savienojamību, novatoriskus rīkus un proaktīvu izplatītāju atbalstu, lai nodrošinātu, ka jūsu mašīnas ar maksimālu veikspēju ir pieejamas visu sezonu.



*Mašīnai jābūt aprīkotai ar G5™, 4. paaudzes displeju vai Universālo displeju (ar vismaz SU20-3 programmatūru), StarFire™ 3000/6000/7000 uztvērēju, jābūt JDLink™ Connect aktīvam abonementam un John Deere Operations Center™ kontam. Nepieciešams modernizēt, ja mašīna vēl nav aprīkota ar MTG 4G.

RAŽĪGUMS UN ELASTĪBA

HIDRAULIKA, UZKARES, JŪGVĀRPSTA

Jaudīgs sūknis nodrošina pietiekamu jaudu līdz pat trim vidējām hidrauliskās vadības ierīcēm un aizmugures SCV. Pieslēdziet visu, kas nepieciešams darbam: gatavs tik galā ar vissmagākajiem agregātiem, īpaši izturīgai aizmugures 5M uzkairei maksimālā celbspēja pie āķiem ir 5677 kg ar PowrQuad™ transmisiju. 5M atvieglo smagumu celšanas darbus.



NELIELAS IZMAIŅAS, LIELS UZLABOJUMS

Pievilcība, kas atvieglo ikdienas dzīvi, slēpjas detaļās. Tāpēc aizmugurējās uzkares un kultivatora vadības slēdžus esam novietojuši uz aizmugurējā spārna, kur tie ir vieglāk sasniedzami, un esam izstrādājuši drošības funkciju pret netīšu izmantošanu.



Atbilstoši jaunajiem noteikumiem papildaprīkojuma hidrauliskās 2 līniju piekabes bremzes ļauj pārvadāt kravu ātrumā līdz 40 km/h, ja piekabe aprīkota ar jauno hidraulisko bremžu sistēmu.

GATAVS VISAM

SCV kaudzē var novietot līdz pat 3 aizmugurējiem SCV, un mēs esam nodrošinājuši vieglu piekļuvi tai, novietojot to starp aizmugurējām uzkares sliedēm. 5M izturīgā aizmugurējā uzkares iekārta ar PowrReverser™ maksimālo celjspēju līdz 4326 kg, bet PowrQuad™ – līdz 5677 kg.



BEZ IEROBEŽOJUMIEM

Iebūvētais priekšējais āķis ievērojami palielina 5M daudzpusību, un papildu pieejamā priekšējā 1000 apgr./min rotējošā jūgvārpsta ļauj strādāt ar smagākiem darbarīkiem.

VEIDOTS ĒRTĀKAI PIEKĻUVEI

VIENKĀRŠA APKOPE

Vai esat kādreiz vērojuši, kā F1 boksos apstāšanās ekipāžai ir nepieciešamas tikai dažas sekundes, lai veiktu būtiskus remontdarbus un servisa darbus, kas ļaus automašīnai atgriezties sacīkstēs? Mēs izstrādājām savu 5M tieši tādai apkopei.

Ērta piekļuve traktora tehniskās apkopes vietām pat ar uzmontētu iekrāvēju.



Mēs nodrošinājām, ka visas apkopes vietas ir pieejamas no zemes līmeņa, lielākajā daļā šķidrumu tvertņu esam iebūvējuši redzamos stiklus un nodrošinājuši, ka bez instrumentiem var pārbaudīt un nomainīt dzinēja gaisa, kabīnes svaiga gaisa un recirkulācijas filtrus. Ja vien iespējams, mēs ievietojam arī bezapkopes iemavas, gultņus un piedziņas vārpstas. Tāpēc, lai gan dienas beigās nebūs trofejas, mēs apsolām, ka jūsu apstāšanās būs retākas, īsākas un laiks, ko pavadīsiet laukumā, būs ilgāks.

POWERGARD™

STATUSS: AIZSARGĀTS



Kad jūs aizsargājat savu aprīkojumu, izmantojot PowerGard™ Protection plānu¹, jūsu mašīnas darbosies ar pastāvīgu darbības laiku un nemainīgu maksimālo veikspēju, kas jums nepieciešams, lai attīstītos.

PowerGard™ Protection plāns¹ aptver komponentus, kas pārvada jaudu uz zemi. Paplašiniet šo apdrošināšanu vēl vairāk, izmantojot plānu PowerGard™ Protection Plus, lai apdrošināšanai pievienotu dzinēja palīgierīces, elektrisko sistēmu, hidraulisko sistēmu un operatora staciju.

PowerGard™ līgumi ir paredzēti, lai pasargātu jūs no neparedzētām remonta izmaksām un veiktu savlaicīgu tehnisko apkopi, izmantojot oriģinālās detaļas. Trīs fiksētas maksas komplekti piedāvā aizvien aptverošākus seguma līmeņus, lai jūsu mašīna darbotos ar maksimālu veikspēju un pastāvīgu darbību.

**LĪDZ
5 GADIEM / 5000 STUNDĀM**

100%

**REMONTA
IZMAKSU
KONTROLE**

0%

**REMONTA
IZMAKSU
PIEAUGUMS**

LIELĀKA

**TĀLĀKPĀRDO-
ŠANAS VĒRTĪBA**

**DARBSPĒ-
JAS LAIKS**

UZ LAUKA

¹Piedāvā tikai iesaistītie izplatītāji. Nepieciešams tehnisko apkopju plāns.

TEHNISKIE DATI

	5075M	5095M	5105M	5120M	5130M
DZINĒJA VEIKTSPĒJA					
Nominālā jauda (97/68EK), ZS (kW)	75 (55)	95 (69)	105 (77)	120 (88)	130 (95)
Maks. jauda (97/68/EK), ZS (kW)	75 (55)	100 (74)	110 (81)	125 (92)	135 (99)
Griezes momenta rezerve, procentuālā %	27		30		
Maksimālais griezes moments, Nm (ja 1600 dzinēja apgr./min)	304	396	437	500	541
Nominālais ātrums (apgr./min)	2200				
Dzinējs	John Deere jaudas sistēmas				
Tips	PowerTech™ E			PowerTech™ 4045 PWS	
Izplūdes sistēma	EGR – DOC – DPF			EGR – DOC – DPF – SCR	
Gaisa piegāde	Viens turbokompresors ar izplūdes aizvaru				
Cilindru skaits/darba tilpums	3 / 2,9 l			4 / 4,5 l	
Cilindra vārsti	2			4	
Apkopes intervāli (stundas)	500 stundas				
TRANSMISIJA					
POWRREVERSER™					
16/16 – 2.0 – 40 km/h	■	■	■	■	–
POWRREVERSER™ HILO					
32/16 – 2.0 – 40 km/h	■	■	■	■	–
Lēngaitas iespēja, min. ātrums: 0,3 km/h	■	■	■	■	–
POWRQUAD PLUS™					
16/16 – 2.0 – 40 km/h	–	■	■	■	■
Lēngaitas iespēja, min. ātrums: 0,3 km/h	–	■	■	■	■
POWR8™					
32/16 – 2.0 – 40 km/h ECOSHIFT	–	■	■	■	■
Lēngaitas iespēja, min. ātrums: 0,3 km/h	–	■	■	■	■
ASIS					
Priekšējā ass	MFWD				
Priekšējā diferenciāļa bloķēšana	Slīdes ierobežojuma diferenciālis				
Aizmugurējā ass	Atloksavienojuma ass				
Aizmugures diferenciāļa bloķēšana	Elektrohidrauliska vadība				
HIDRAULIKAS SISTĒMA					
Tips	Atvērta centra				
Stūrēšanas sūkņa nominālais ražīgums (l/min)	24				
Standarta sūkņa nominālais ražīgums jauda (l/min)	70	70 (PowrReverser™) / 73 (PowrQuad™/Powr8™)			73
Selektīvās vadības vārsti	Maks. 3 aizmugurējie + 3 vidējie, mehāniskie				
TRĪSPUNKTU UKZARE – AIZMUGURES					
Kategorija	II				
Mehāniskā uzkares vadība (tikai PowrReverser)	■	■	■	■	–
MHC maksimālā celtspēja pie āķiem, kg (standarta/izvēles)	3236 / 4109				
MHC celtspēja visā celšanas diapazonā (OECD 610 mm), kg (pamata/papildaprīkojums)	2565 / 2223				
Elektroniskā uzkares vadība	■	■	■	■	■
EHC maksimālā celtspēja pie āķiem, kg (standarta/izvēles)	3704 / 4326	3704 / 4326 (PowrReverser™) – 5045 / 5677 (PowrQuad™/Powr8™)			5045 / 5677
EHC celtspēja visā celšanas diapazonā (OECD 610 mm), kg (pamata/papildaprīkojums)	2340 / 2701	2340 / 2701 (PowrReverser™) – 3164 / 3569 (PowrQuad™/Powr8™)			3164 / 3569
TRĪSPUNKTU UKZARE – PRIEKŠĒJĀ, IZVĒLES KOMPLEKTĀCIJA					
Tips	Aizmugurējo selektīvo vadības vārstu kontrolēta priekšējā uzcare				
Kategorija	II				
Maksimālā celtspēja pie āķiem, kg	2875				
Celtspēja visā pacelšanas diapazonā āķu augstumā, kg	1440				

	5075M	5095M	5105M	5120M	5130M
AIZMUGURES JŪGVĀRPSTA					
Tips	Elektrohidrauliski darbināma				
Standartaprīkojums	540 / 540E (tikai PowrReverser™) vai 540 / 540E / 1000				540 / 540E / 1000
PRIEKŠĒJĀ JŪGVĀRPSTA, IZVĒLES APRĪKOJUMS					
Tips (tikai kabīne)	Elektrohidrauliski darbināma				
Dzinēja apgriezieni pie nomināliem jūgvārpstas apgriezieniem, (1000), apgr./min	2000				
VADĪTĀJA KABĪNE					
Atvērt operatora staciju	–	Tikai PowrReverser			–
Kabīne	Gaisa kondicionēšanas bāze				
Vadītāja sēdekļis	Mehāniska vai pneimatiska amortizācija				
Pasažiera sēdekļis	In base (tikai kabīne)				
Displejs	Analog	Analog (PowrReverser™) / PDU+ iebūvēts panelī (PowrQuad™/Powr8™)			PDU+
Darba gaismas – priekšējās/aizmugures	4 priekšā / 4 aizmugurē (2 sānos papildaprīkojums)				
LED darba gaismas un priekšējie lukturi	Papildaprīkojums				
LED bākguns gaismas	Papildaprīkojums				
Panorāmas jumts	Papildaprīkojums				
DAŽĀDI					
JDLINK™ modems	In base				
Iespējots AutoTrac™	–	Papildaprīkojums (tikai PowrQuad™/Powr8™)			
ISOBUS agregātu pievienošana	–	Papildaprīkojums (tikai PowrQuad™/Powr8™)			
Hidrauliskās piekaves divkontūru sistēmas bremzes	Papildaprīkojums				
Pneimatiskā piekaves divkontūru sistēmas bremzes	Papildaprīkojums (tikai kabīne)				
IETILPĪBA					
Degvielas tvertnes tilpums (l)	191 (traktoriem ar kabīni)	143 (atvērta tipa kabīnes traktoriem), 159 (traktoriem ar kabīni)			159 (traktoriem ar kabīni)
DEF tvertnes tilpums (l)	–	12			
IZMĒRI					
Riteņu bāze (mm)	2350				
Priekšējās šķērsbāzes iestatījums (mm)	1451-2005				
Aizmugures šķērsbāzes iestatījums (mm)	1660-1907				
Pagrieziena rādiuss bez bremzēšanas (m)	4,1				
Min. kopējais platums (mm)	1880				
Attālums līdz zemei, priekšpusē (mm)	435				
Kopējais augstums ar kabīni (mm)	2640				
Kopējais augstums ar nolocīto aizsargrāmi (mm)	–	2030			–
Minimālais piegādes svars, kg	4175 (traktoriem ar kabīni)	3975 (OOS), 4175 (kabīne), 4400 (PowrQuad™/Powr8™)			4400
Maksimāli pieļaujamā pilnā masa, kg	7500	7500 (PowrReverser™) / 8200 (PowrQuad™/Powr8™)			8200
RIEPU IZMĒRI					
Priekšējo riepu izmēri, maks. pieejamie (diametrs centimetros)	480/65R24 (I26)				
Aizmugures riepu izmēri, maks. pieejamie (diametrs centimetros)	540/65R38 (I68)				

IEKRĀVĒJA SPECIFIKĀCIJAS

5 M				5075/5095/5105/5120/5130M	
IEKRĀVĒJA MODELIS				543M	603M
LĪMENOŠANAS SISTĒMA				MSL	MSL
Priekšējā riepa				575/13.6R24	
Aizmugurējā riepa				750/16.9R34	
Garenbāze	(GB)	mm	2350		
Sūkņa jauda		min	70		
Nominālais spiediens		BAR	200		
IEKRĀVĒJS					
Kauss				1850 standarta kauss	
Kausa svars		kg	216	216	
Celtspēja maksimālajā augstumā	Mērījums veikts pie ass	(U)	kg	1372	1501
	Mērījums veikts pie 800 mm pirms ass	(V)	kg	1451	1633
Celtspēja 1,5 m celšanas augstumā	Mērījums veikts pie ass	(W)	kg	1509	1693
	Mērījums veikts pie 800 mm pirms ass	(X)	kg	1439	1620
strēles sniegums	Mērījums veikts pie ass	(Y)	kg	1723	1927
	Mērījums veikts pie 800 mm pirms ass	(Z)	kg	1460	1690
Kauss atliešanas spēks	maksimālajā augstumā	(VV)	kg	1564	1734
	pie 1,5 m celšanas augstuma	(XX)	kg	2739	2903
	Zemes līmenī	(ZZ)	kg	2732	2977
Maksimālais pacelšanas augstums		(A)	mm	3680	3753
Attālums	Pie maksimālā augstuma – kausa līmenī	(B)	mm	3417	3490
	Pie maksimālā augstuma – kausa izlādēts	(C)	mm	2647	2722
Kopējais garums		(GB+F)	mm	4739	5070
Rakšanas dziļums		(H)	mm	-75	-235
Sniedzamība	maksimālajā augstumā	(D)	mm	651	995
	Zemes līmenī – kausa līmenis	(F)	mm	2489	2770
Kausa leņķi	Izlādes leņķis pie maksimālā augstuma	(E)	grādi	-60	-60
	Atliešana zemes līmenī	(G)	grādi	48	49
	Izlādes leņķis zemes līmenī		grādi	-98	-98
Ciklu laiki pie 2200 apgr./min	Iekrāvēja pacelšana		s	6,0	3,8
	Iekrāvēja nolaišana		s	4,4	2,5
	Kausa izlāde		s	6,0	3,5
	Kausa atliešana		s	7,5	4,2

Faktiskie tehniskie dati var atšķirties atkarībā no traktora un iekrāvēja aprīkojuma un konfigurācijas.



Amerikas Lauksaimniecības un bioloģijas inženieru biedrība (ALBIB) ir izglītības un zinātniska organizācija, kuras mērķis ir inženierzinātnes attīstība lauksaimniecības, pārtikas un bioloģisko sistēmu jomā. ALBIB dibināta 1907. gadā, ar galveno mītni Sentdžozefā, Mičiganā; ASABE sastāvā ir 8000 biedru vairāk nekā 100 valstīs.

5075/5095/5105/5120/5130M

543R		603R	
NSL	MSL	NSL	MSL
			575/13,6R24
			750/16,9R34
(GB)			2350
			70
			2900 / 200

1850 augsta izturība

	543R NSL	543R MSL	603R NSL	603R MSL
	272	272	272	272
(U)	2060	1696	2168	1795
(V)	1335	1712	1489	1808
(W)	2210	2085	2388	2213
(X)	1652	1943	1832	2077
(Y)	1927	1927	1927	1927
(Z)	1615	2094	1896	2250
(VV)	1649	1701	2331	2398
(XX)	2711	2731	4043	3860
(ZZ)	2565	2571	4190	3840
(A)	3680	3681	3760	3762
(B)	3440	3442	3520	3522
(C)	2676	2678	2750	2751
(GB+F)	4651	4650	4988	4988
(H)	-104	-101	-228	-227
(D)	798	795	1070	1069
(F)	2351	2350	2688	2688
(E)	-58	-58	-58	-54
(G)	47	47	47	52
	-151	-100	-100	-99
	4,4	4,0	4,0	4,7
	3,3	2,9	2,9	3,5
	3,3	2,2	2,2	3,0
	2,2	2,2	2,2	3,0

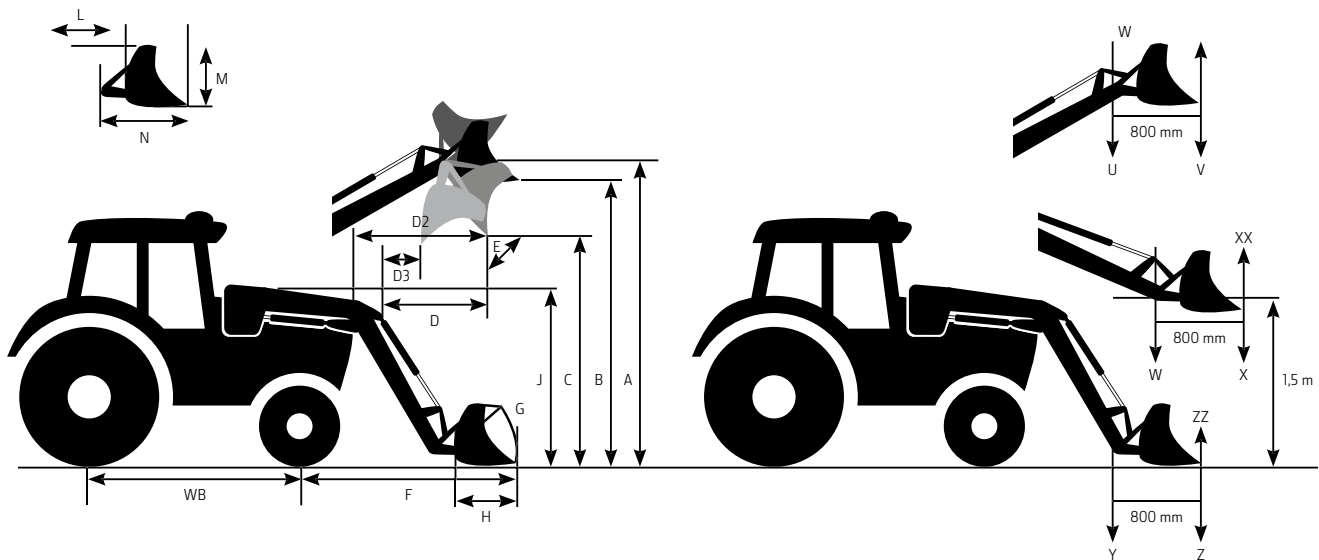

NOTHING RUNS LIKE A DEERE™

Ja jums nepieciešams padoms, problēmas risinājums
vai detaļa – sazinieties ar mums, mēs labprāt uzklausīsim.
Un ar PowerGard™ apkopes plānu segumu jūsu traktors
darbosies nevainojami un nekaitēs jūsu budžetam.



48 - 2GM0



SIA DOJUS Latvija

Ceļa zeme, Ķekavas pagasts,
Ķekavas novads, LV-2123, Latvija
Tālr.: 67611724, fakss: 67611726

e-pasts: info@dojuslatvija.lv www.dojuslatvija.lv

Šis buklets ir izveidots lietošanai visās pasaules valstīs. Kaut arī vispārējā informācija, attēli un apraksts tiek norādīti, daži attēli un teksts var saturēt finansiālu, kredīta, apdrošināšanas, tehnikas papildaprīkojumu, kas nav pieejami visos reģionos. Jautājumu gadījumā, lūdzu, kontaktējieties ar vietējo tirdzniecības pārstāvi. John Deere patur tiesības izmainīt aprakstīto produktu specifikāciju un dizainu bez iepriekšēja brīdinājuma. Zaļais un dzeltenais krāsu salikums, lecoša brieža simbols un JOHN DEERE nosaukums ir "Deere & Company" prečzīme.